

Supertec- Präzisionssägeblatt

Kreissägeblätter Holz

- Große Hartmetallzähne
- Wechselzahn
- Aggressiver Schnittwinkel für schnelle Schnitte und hoher Standzeit



AD	Abmessung		Zähne	Inh VPE	Art.-Nr.	
	Bohr	Breite				
130	x	20/16	2,4/1,4	20	1	F 00Y 205 378
130	x	20/16	2,4/1,4	30	1	F 00Y 205 379
140	x	12,7	2,4/1,4	20	1	F 00Y 205 380
150	x	16/13	2,4/1,4	24	1	F 00Y 205 384
150	x	16/13	2,4/1,4	36	1	F 00Y 205 385
150	x	20/15	2,4/1,4	24	1	F 00Y 205 386
150	x	20/15	2,4/1,4	36	1	F 00Y 205 387
160	x	20/16	2,6/1,6	24	1	F 00Y 205 390
160	x	20/16	2,6/1,6	36	1	F 00Y 205 391
160	x	20/16	2,6/1,6	48	1	F 00Y 224 716
160	x	30	2,6/1,6	24	1	F 00Y 205 392
160	x	30	2,6/1,6	36	1	F 00Y 205 393
165	x	30/20	2,6/1,6	24	1	F 00Y 205 394
165		30/20	2,6/1,6	36	1	F 00Y 205 395
170		30	2,6/1,6	24	1	F 00Y 205 396
170		30	2,6/1,6	36	1	F 00Y 205 397
180		30	2,6/1,6	24	1	F 00Y 205 398
180		30	2,6/1,6	36	1	F 00Y 205 399
184		30/16	2,6/1,6	24	1	F 00Y 205 400
184		30/16	2,6/1,6	36	1	F 00Y 205 401
190		20/16	2,6/1,6	24	1	F 00Y 205 402
190		20/16	2,6/1,6	36	1	F 00Y 205 403
190		20/16	2,6/1,6	48	1	F 00Y 205 404
190		30	2,6/1,6	24	1	F 00Y 205 405
190	x	30	2,6/1,6	36	1	F 00Y 205 406
190	x	30	2,6/1,6	48	1	F 00Y 205 407
200	x	30/25	2,8/1,8	24	1	F 00Y 205 408
200	x	30/25	2,8/1,8	36	1	F 00Y 205 409
200	x	30/25	2,8/1,8	48	1	F 00Y 205 410
210	x	30/25	2,8/1,8	24	1	F 00Y 205 411
210	x	30/25	2,8/1,8	36	1	F 00Y 205 412
210	x	30/25	2,8/1,8	48	1	F 00Y 205 413
220	x	30	2,8/1,8	36	1	F 00Y 205 415
225	x	30	2,8/1,8	36	1	F 00Y 205 416
230	x	30	2,8/1,8	24	1	F 00Y 205 417
230	x	30	2,8/1,8	36	1	F 00Y 205 418
230	x	30	2,8/1,8	48	1	F 00Y 205 419
235	x	30/25	2,8/1,8	24	1	F 00Y 205 420
235	x	30/25	2,8/1,8	36	1	F 00Y 205 421
240	x	30	2,8/1,8	36	1	F 00Y 205 423
250	x	30	3,2/2,2	40	1	F 00Y 205 425
270	x	30	3,2/2,2	24	1	F 00Y 205 427

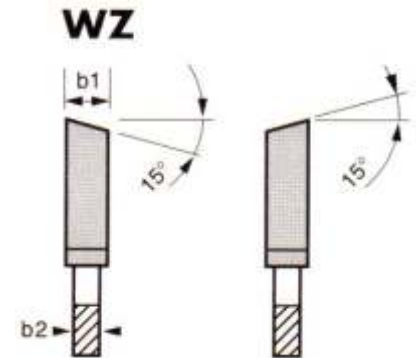

Lagerort DN FF

Fastcut- Schnellschnittsägeblatt

- Grobe Längst- und Querschnitte in Weichholz, Leimholz, Hartholz, Spanplatten, Schalungsbretter
- Flachzahn

AD	Abmessung			Zähne	Inh VPE	Art.-Nr.
	Bohr	Breite				
130	x	20/16	2,4/1,4	10	1	F 00Y 142 590
150	x	20/16	2,4/1,4	12	1	F 00Y 118 321
160	x	20/16	2,6/1,6	12	1	F 00Y 142 591
165	x	30/20	2,6/1,6	14	1	F 00Y 118 322
170	x	30	2,6/1,6	14	1	F 00Y 118 323
180	x	30	2,6/1,6	14	1	F 00Y 118 324
184	x	30/16	2,6/1,6	14	1	F 00Y 118 325
190	x	20/16	2,6/1,6	14	1	F 00Y 118 592
190	x	30	2,6/1,6	14	1	F 00Y 118 326
210	x	30	2,8/1,8	16	1	F 00Y 118 327
230	x	30	2,8/1,8	20	1	F 00Y 118 328
235	x	30/25	2,8/1,8	20	1	F 00Y 118 329
240	x	30	2,8/1,8	20	1	F 00Y 118 330

Lagerort DN FF

Kreissägeblätter Holz

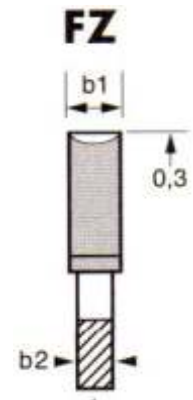

Fastcut- Schnellschnittsägeblatt

- Grobe Längst- und Querschnitte in Weichholz, Leimholz, Hartholz, Spanplatten, Schalungsbretter
- Wechselzahn
- Rückschlagsarm dank Abweiser

AD	Abmessung			Zähne	Inh VPE	Art.-Nr.
	Bohr	Breite				
250	x	30	3,2/2,2	24	1	F 00Y 124 297
300	x	30	3,2/2,2	28	1	F 00Y 124 700
315	x	30	3,2/2,2	28	1	F 00Y 124 701
350	x	30	3,5/2,5	32	1	F 00Y 124 702
400	x	30	3,5/2,5	36	1	F 00Y 124 703
450	x	30	3,8/2,8	40	1	F 00Y 124 704
500	x	30	3,8/2,8	44	1	F 00Y 124 705

Lagerort DN FF

Tischkreissägeblätter Holz

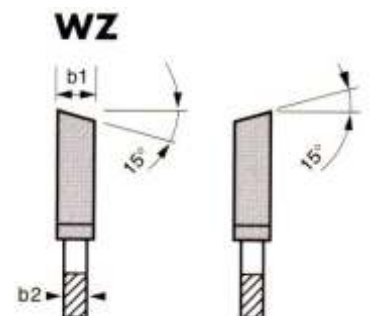

MC- Präzisionssägeblatt

- Große Hartmetallzähne mit negativer Zahnform
- Trapez- Flachzahn
- Sehr feine Schnitte
- Parkett, Laminat, Epoxy, Fiberglas, zementgebundene Faserplatten, Kunststoff, Bunt- und NE Metalle

AD	Abmessung			Inh VPE	Art.-Nr.	
	Bohr	Breite	Zähne			
150	x	20/16	2,0/1,4	42	1	F 00Y 124 667
150	x	30	2,0/1,4	42	1	F 00Y 124 679
160	x	20/16	2,4/1,8	42	1	F 00Y 124 669
160	x	30/25	2,4/1,8	42	1	F 00Y 124 688
170	x	30	2,4/1,8	48	1	F 00Y 124 671
180	x	30	2,4/1,8	48	1	F 00Y 124 673
184	x	30/16	2,4/1,8	48	1	F 00Y 124 672
190	x	20/16	2,4/1,8	54	1	F 00Y 124 674
190	x	30	2,4/1,8	54	1	F 00Y 124 675
200	x	30	2,4/1,8	54	1	F 00Y 124 676
230	x	30	2,4/1,8	64	1	F 00Y 124 690
235	x	30/25	2,4/1,8	64	1	F 00Y 124 683
240	x	30	2,4/1,8	64	1	F 00Y 124 684
270	x	30	3,2/2,5	88	1	F 00Y 145 241
300	x	30	3,2/2,5	96	1	F 00Y 124 730

Lagerort DN FF

Kapp- und Gehrungssägeblätter



TR-F/neg

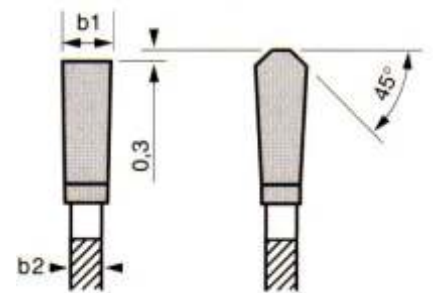

WZ- Präzisionssägeblatt

- Große Hartmetallzähne mit negativer Zahnform
- Wechselzahn
- Sehr feine Schnitte
- Parkett, Laminat, Epoxy, Fiberglas, Hart- und Weichholz

AD	Abmessung			Inh VPE	Art.-Nr.	
	Bohr	Breite	Zähne			
205	x	18	2,6/1,6	48	1	F 00Y 202 869
210	x	30	2,8/1,8	48	1	F 00Y 124 724
216	x	30	2,8/1,8	24	1	F 00Y 124 095
216	x	30	2,8/1,8	48	1	F 00Y 124 096
216	x	30	2,8/1,8	60	1	F 00Y 124 719
250	x	30	3,2/2,2	40	1	F 00Y 124 706
250	x	30	3,2/2,2	60	1	F 00Y 124 721
250	x	30	3,2/2,2	80	1	F 00Y 160 730
254	x	30	3,2/2,2	40	1	F 00Y 265 117
254	x	30	3,2/2,2	60	1	F 00Y 265 119
254	x	30	3,2/2,2	80	1	F 00Y 265 118
300	x	30	3,2/2,2	96	1	F 00Y 265 116



WZ

